

DL-9

Masse				Drehmoment	Axialkraft	Flächenpressungne		Nutmutter	
						Welle	Nabe	Typ	Anzugs- moment
Dimensions				Couple moteur	Force axiale	Pression de surface		Ecrou	
						Arbre	Moyeu	Typ	Couple de serrage
dxD mm	L mm	L1 mm	D1 mm	Mt Nm	Fa kN	pw N/mm ²	pn N/mm ²	Ms Nm	
14 x 25	16,5	6,5	32	38	5	200	110	KM4	95
15 x 25	16,5	6,5	32	41	5	185	110	KM4	95
16 x 25	16,5	6,5	32	43	5	174	110	KM4	95
17 x 30	18	6,5	38	55	6	197	112	KM5	160
18 x 30	18	6,5	38	58	6	186	112	KM5	160
19 x 30	18	6,5	38	62	7	176	112	KM5	160
20 x 30	18	6,5	38	66	7	167	111	KM5	160
22 x 35	18	6,5	45	96	8	202	127	KM6	220
24 x 35	18	6,5	45	105	9	185	127	KM6	220
25 x 35	18	6,5	45	110	9	178	127	KM6	220
28 x 40	19,5	7	52	150	10	176	123	KM7	340
30 x 40	19,5	7	52	160	11	164	123	KM7	340
32 x 42	21,5	8	58	210	12	167	120	KM8	480
35 x 45	21,5	8	58	230	13	153	120	KM8	480
36 x 45	21,5	8	58	240	13	149	120	KM8	480
38 x 52	24,5	10	65	290	14	126	93	KM9	680
40 x 52	24,5	10	65	310	15	120	93	KM9	680
42 x 57	25,5	10	70	370	17	131	96	KM10	870
45 x 57	25,5	10	70	400	18	122	96	KM10	870
48 x 62	25,5	10	75	500	21	135	105	KM11	970
50 x 62	25,5	10	75	520	21	130	105	KM11	970
55 x 68	27,5	12	80	610	22	103	84	KM12	1100
56 x 68	27,5	12	80	620	22	101	82	KM12	1100
60 x 73	28,5	12	85	800	27	113	93	KM13	1300
63 x 79	30,5	14	92	980	31	107	86	KM14	1600
65 x 79	30,5	14	92	1010	31	104	86	KM14	1600
70 x 84	31,5	14	98	1240	35	110	92	KM15	2000

DL-13S

Masse				Drehmoment	Axialkraft	Flächenpressungne		Nutmutter	
						Welle	Nabe	Typ	Anzugs- moment
Dimensions				Couple moteur	Force axiale	Pression de surface		Ecrou	
						Arbre	Moyeu	Typ	Couple de serrage
dxD mm	L mm	L1 mm	D1 mm	Mt Nm	Fa kN	pw N/mm ²	pn N/mm ²	Ms Nm	
14 x 25	30	20	32	61	9	85	45	KM4	95
15 x 25	30	20	32	72	9	80	45	KM4	95
16 x 25	30	20	32	73	9	75	45	KM4	95
17 x 25	32	20	32	82	9	70	45	KM4	95
18 x 30	32	20	38	98	10	80	45	KM5	160
19 x 30	32	20	38	102	11	75	45	KM5	160
20 x 30	32	20	38	110	11	70	45	KM5	160
22 x 35	36	25	45	165	14	70	45	KM6	220
24 x 35	36	25	45	178	14	65	45	KM6	220
25 x 35	36	25	45	178	14	60	45	KM6	220
28 x 40	42	30	52	248	17	55	40	KM7	340
30 x 40	42	30	52	273	17	50	40	KM7	340
32 x 45	44	30	58	347	21	60	45	KM8	480
35 x 45	44	30	58	406	21	55	45	KM8	480
38 x 50	45	30	65	510	26	60	45	KM9	680
40 x 50	45	30	65	520	26	55	45	KM9	680
42 x 55	46	30	70	630	30	65	50	KM10	870
45 x 55	46	30	70	660	30	60	50	KM10	870
48 x 60	46	30	75	810	35	60	50	KM11	970
50 x 60	46	30	75	850	35	60	50	KM11	970
55 x 65	46	30	80	1020	37	60	50	KM12	1100
60 x 70	52	30	85	1290	45	65	55	KM13	1300

Spannsatz

Élément de serrage

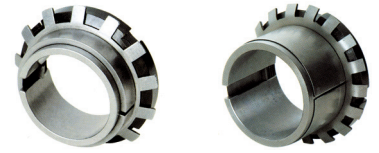

DL-9 (nicht selbstzentrierend)

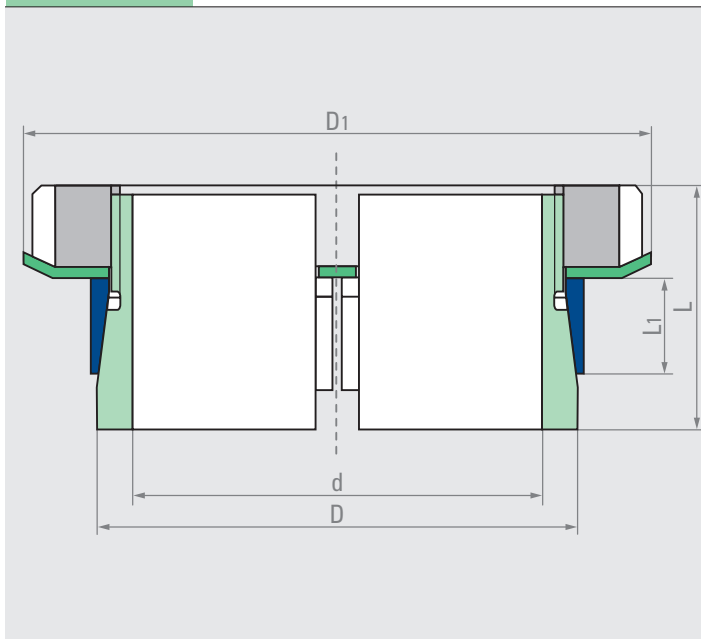

Niedrige bis mittlere Drehmomente
Kurze Montagezeiten, geringe radiale Einbaumaße
Wirtschaftliche Anwendung

Montage

Kontaktflächen von Welle und Nabe reinigen und leicht einölen. Spannsatz in den Nabensitz einfügen, Welle aufchieben, und Nutmutter auf Anzugsmoment **Ms** anziehen danach mit Sicherungsblech sichern. Die in der Tabelle angegebenen Werte für **Mt** und **Fa** sind für eine Montage mit Öl berechnet worden. Keine Öle und Fette mit Molybdändisulfid oder Hochdruckzusätzen verwenden. Diese würden den Reibungskoeffizienten erheblich reduzieren.

Toleranzen

Ein guter Drehvorgang ist ausreichend.

Höchste zulässige Toleranzen:

Welle h8

Nabe H8

Axiale Verschiebung

Es erfolgt eine leichte axiale Verschiebung der Nabe gegenüber der Welle.

DL-13S (selbstzentrierend)

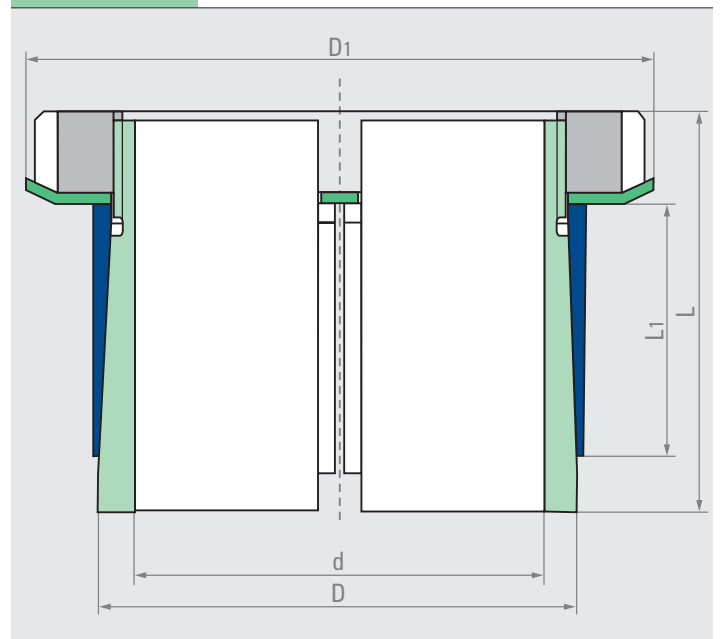

Couple transmissible faible/moyen
Temps de montage réduit, faible encombrement radial
Solution économiquement avantageuse

Montage

*Nettoyer soigneusement les surfaces de contact de l'arbre et du moyeu et appliquer une légère pellicule d'huile. Monter l'élément de serrage dans le logement du moyeu, insérer l'arbre et ensuite serrer l'écrou jusqu'à atteindre le couple de serrage **Ms** indiqué dans le tableau ci-contre. A serrage conclu rabattre la languette de blocage de la rondelle frein. Les données **Mt** et **Fa** mentionnées dans le tableau sont calculées à partir d'un montage avec de l'huile. Ne pas utiliser d'huile ni de graisse à base de bisulfure de molybdène, cela entraînerait une réduction considérable du coefficient de frottement.*

Tolérance

Une bonne finition à la machine-outil est suffisante.

Tolérances maximum admissibles:

arbre h8

moyeu H8

Centrage / Déplacement axial

Le serrage de l'écrou doit être fait de façon uniforme et parallèle par rapport aux bagues de pression.

Au serrage le moyeu a un léger déplacement axial par rapport à l'arbre.